

INSTRUKCJA OBSŁUGI**Przyrząd do sprzęgła DSG
QS80083**

24/03

OPIS PRODUKTU

Przyrząd umożliwia montaż i demontaż sprzęgła stosowanego w 7-biegowych automatycznych skrzyniach biegów DSG koncernu VAG:

- VW Golf 2004-, VW Golf Plus 2005- z 7-biegową skrzynią biegów (OAM)
- AUDI A3 2004- z 7-biegową skrzynią biegów (OAM)
- VW Touareg 2003- z 6-biegową skrzynią biegów (kod 08D)

Zawartość zestawu:

1. Belka z adapterem
2. Ściągacz sprzęgła
3. Przyrząd do ustalania grubości podkładek dystansujących

INSTRUKCJA OBSŁUGI**UWAGA:**

PRZED PRYZYSTĄPIENIEM DO PRACY NALEŻY ZAPOZNAĆ SIĘ ZE SZCZEGÓLOWĄ INSTRUKCJĄ WYMIANY SPRZĘGŁA ZALECANĄ PRZEZ PRODUCENTA SAMOCHODU. NINIEJSZA INSTRUKCJA MA JEDYNIĘ CHARAKTER POGLĄDOWY.

Demontaż:

1. Zdemontować pierścień zabezpieczający tarczę K1.
2. Zdemontować tarczę sprzęgła K1.
3. Zdemontować pierścień zabezpieczający sprzęgło.
4. Zamocować belkę z adapterem (Rys. 1) i wcisnąć sprzęgło poprzez dokręcenie śruby centralnej przyrządu.
5. Zdemontować belkę z adapterem i założyć ściągacz (Rys. 2).
6. Wyjąć sprzęgło razem ze ściągaczem.

Montaż: przeprowadzić w odwrotnej kolejności.

UWAGA: Komplet zawiera przyrząd służący do ustalania grubości podkładek dystansujących. W celu dobrania właściwej grubości podkładki należy zapoznać się ze szczegółowymi wytycznymi producenta pojazdu.

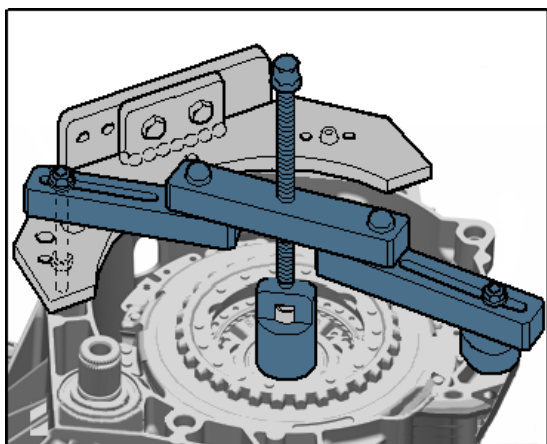

Rys. 1

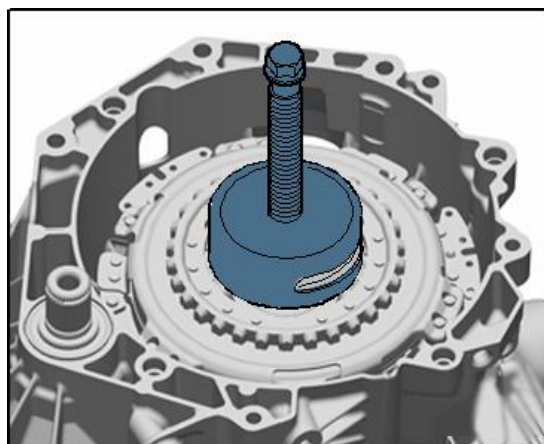

Rys. 2

WARUNKI GWARANCJI

1. Firma TECHSAM udziela gwarancji na prawidłowe działanie wyrobu przez okres 12 miesięcy od daty zakupu.
2. Gwarancja obejmuje bezpłatne usuwanie usterek i wad fabrycznych ujawnionych w okresie gwarancji.
3. Gwarancja nie obejmuje uszkodzeń mechanicznych lub spowodowanych nieprawidłową eksploatacją wyrobu.
4. Gwarancja wygasa w razie stwierdzenia napraw lub przeróbek dokonanych przez osoby nieuprawnione.
5. Warunkiem rozpatrywania gwarancji jest przedłożenie karty gwarancyjnej wraz z reklamowanym wyrobem w punkcie serwisowym lub w miejscu sprzedaży.
6. Gwarancja ważna jest tylko z pieczęcią sprzedawcy i wpisaną datą sprzedaży.
7. Serwis gwarancyjny i pogwarancyjny zapewnia importer.

P.W. TECHSAM WOCH Sp. J.
al. Warszawska 131
20-824 Lublin
tel. +48 81 444 63 73
e-mail: techsam@quatros.pl

Data sprzedaży

Podpis i pieczęć sprzedającego