

**INSTRUKCJA OBSŁUGI****Dźwignik hydrauliczny przesuwny 2T  
QS19122**

24/02

**OPIS PRODUKTU**Dane techniczne:    Udźwig: **2T**    |    Min. wysokość: **125mm**    |    Max. wysokość: **300mm**    |    Waga: **6.5kg****ZASADY BEZPIECZEŃSTWA**

1. Nie przekraczać dopuszczalnego udźwigu.
2. Używać zgodnie z przeznaczeniem. UWAGA: Podnośnik przeznaczony jest tylko i wyłącznie do podnoszenia, a nie do podtrzymywania. Po podniesieniu ładunku należy natychmiast użyć podpory o odpowiednim udźwigu.
3. Stosować na płaskim i twardym podłożu.
4. Przed podniesieniem należy zabezpieczyć pojazd przed przemieszczeniem.
5. Zapoznać się ze wskazówkami producenta pojazdu odnośnie punktów podnoszenia.
6. Przed opuszczeniem sprawdzić czy pod pojazdem nie ma żadnych rzeczy, a wszystkie osoby znajdują się w bezpiecznej odległości.
7. Należy utrzymywać podnośnik w czystości i chronić przed niekorzystnymi warunkami atmosferycznymi.
8. Przed przystąpieniem do pracy sprawdzić stan urządzenia.
9. Przynajmniej raz w miesiącu należy kontrolować stan oleju. Należy stosować tylko i wyłącznie olej przeznaczony do urządzeń hydraulicznych o lepkości kinematycznej 14cSt lub 22cSt - 40°C (klasa lepkości ISO VG15 lub VG22).

**INSTRUKCJA OBSŁUGI**

Przed przystąpieniem do obsługi, należy zapoznać się z ostrzeżeniami i wskazówkami dotyczącymi bezpieczeństwa pracy.

**Podnoszenie**

- Przy otwartym zaworze spustowym należy wykonać kilka ruchów dźwignią, tak aby umożliwić dokładne rozprowadzenie oleju hydraulicznego.
- Zamknąć zawór obracając dźwignią zgodnie z ruchem wskazówek zegara.
- Zabezpieczyć pojazd przed przemieszczeniem.
- Ustawić podnośnik w odpowiedniej pozycji, tak aby siódło podnośnika było równomiernie obciążone.
- Pompować, aż do uzyskania pożądanej wysokości podnoszenia.

**Opuszczanie**

Powoli otworzyć zawór spustowy, obracając dźwignią przeciwnie do ruchu wskazówek zegara. Prędkość opuszczania można kontrolować odpowiednio otwierając lub zamykając zawór.

**Elementy dźwignika**

1	Sworzeń
2	Napinacz
3	Siłownik
4	Korpus
5	Ramię
6	Płyta boczna
7	Kółko przednie
8	Siódło
9	Pokrywa
10	Gniazdo dźwigni

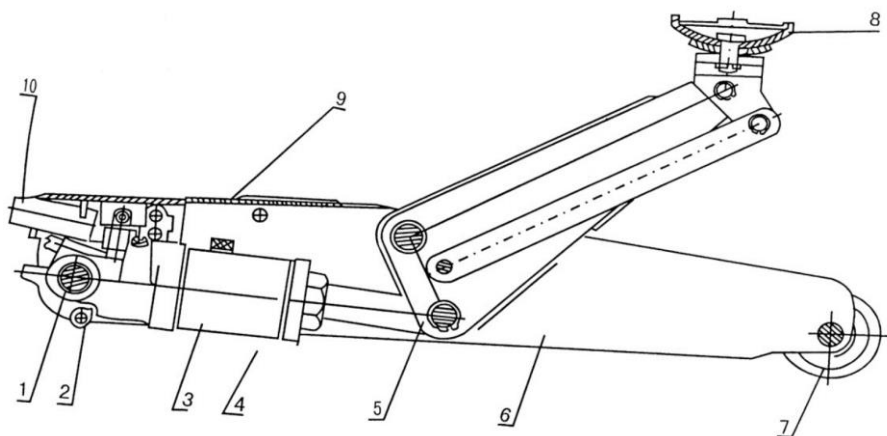

## WARUNKI GWARANCJI

1. Firma TECHSAM udziela gwarancji na prawidłowe działanie wyrobu przez okres 12 miesięcy od daty zakupu.
2. Gwarancja obejmuje bezpłatne usuwanie usterek i wad fabrycznych ujawnionych w okresie gwarancji.
3. Gwarancja nie obejmuje uszkodzeń mechanicznych lub spowodowanych nieprawidłową eksploatacją wyrobu.
4. Gwarancja wygasa w razie stwierdzenia napraw lub przeróbek dokonanych przez osoby nieuprawnione.
5. Warunkiem rozpatrywania gwarancji jest przedłożenie karty gwarancyjnej wraz z reklamowanym wyrobem w punkcie serwisowym lub w miejscu sprzedaży.
6. Gwarancja ważna jest tylko z pieczęcią sprzedawcy i wpisaną datą sprzedaży.
7. Serwis gwarancyjny i pogwarancyjny zapewnia importer.

P.W. TECHSAM WOCH Sp. J.  
al. Warszawska 131  
20-824 Lublin  
tel. +48 81 444 63 73  
e-mail: techsam@quatros.pl

Data sprzedaży .....

Podpis i pieczęć sprzedającego .....



Lublin, 01.07.2021

# DEKLARACJA ZGODNOŚCI

PW TECHSAM WOCH SP. J.

Al. Warszawska 131

20-824 Lublin

Oświadczam, że produkt:

## Dźwignik hydrauliczny przesuwny 2T QUATROS QS19122

spełnia wymagania dyrektywy 2006/42/EC i jest zgodny z normami:  
EN ISO 12100:2010, EN 349:1993+A1:2008, EN ISO 14120:2015, EN ISO 13857:2008

oraz jest identyczny z egzemplarzem będącym przedmiotem oceny dokonanej przez:  
Ente Certificazione Macchine Srl  
Via Mincio, 386/a  
41056 Savignano s./P. (MO) – ITALY  
tel +39 059 763736  
fax +39 059 766306  
e-mail: [info@entecerma.it](mailto:info@entecerma.it)

Certyfikat nr 0B190320.JOMQ062

W przypadku jakichkolwiek modyfikacji urządzenia niniejsza deklaracja traci swoją ważność.

Osoba upoważniona do sporządzenia dokumentacji technicznej:

Marcin Puderecki  
(imię i nazwisko)



(podpis)